

CargoBeamer

Nový systém kombinované dopravy silnice – železnice.

V roce 2009 byl postaven první zkušební terminál v Lipsku se 3 stanovišti (viz obr níže)

Od roku 2014 by měl být vyzkoušen provoz mezi Holandskem a Litvou.

Výhody:

Rychlé naložení a složení vlaku (cca 15 – 20 minut)

Naložení všech vagonů současně

Současné nakládání a skládání vlaku

Možnost přepravy návěsů, kontejnerů nebo celých kamionů.

Nakládka bez jeřábů a nakladačů

Rychlá překládka mezi vlaky

CargoBeamer





© CargoBeamer AG



© CargoBeamer AG



© CargoBeamer AG



® CargoBeamer AG 2010



© CargoBeamer AG 2009



Basiswaggon +
Waggonaufsatz
= „JetModule“

Transportgut,
Trailer

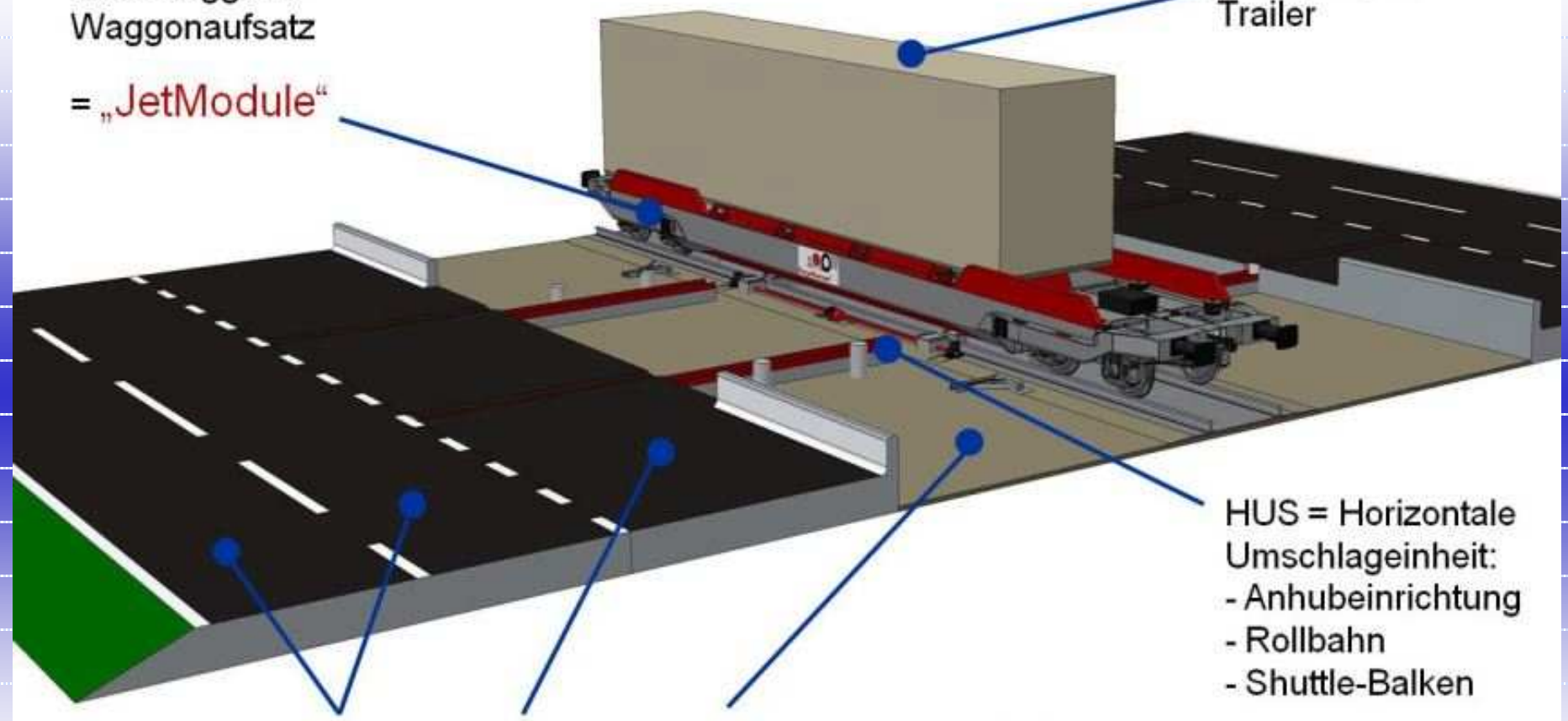

HUS = Horizontale
Umschlageinheit:
- Anhubeinrichtung
- Rollbahn
- Shuttle-Balken

Fahrspur + Verladespur + Parkspur + HUS = „GateModule“





paralelní horizontální překládka nákladu



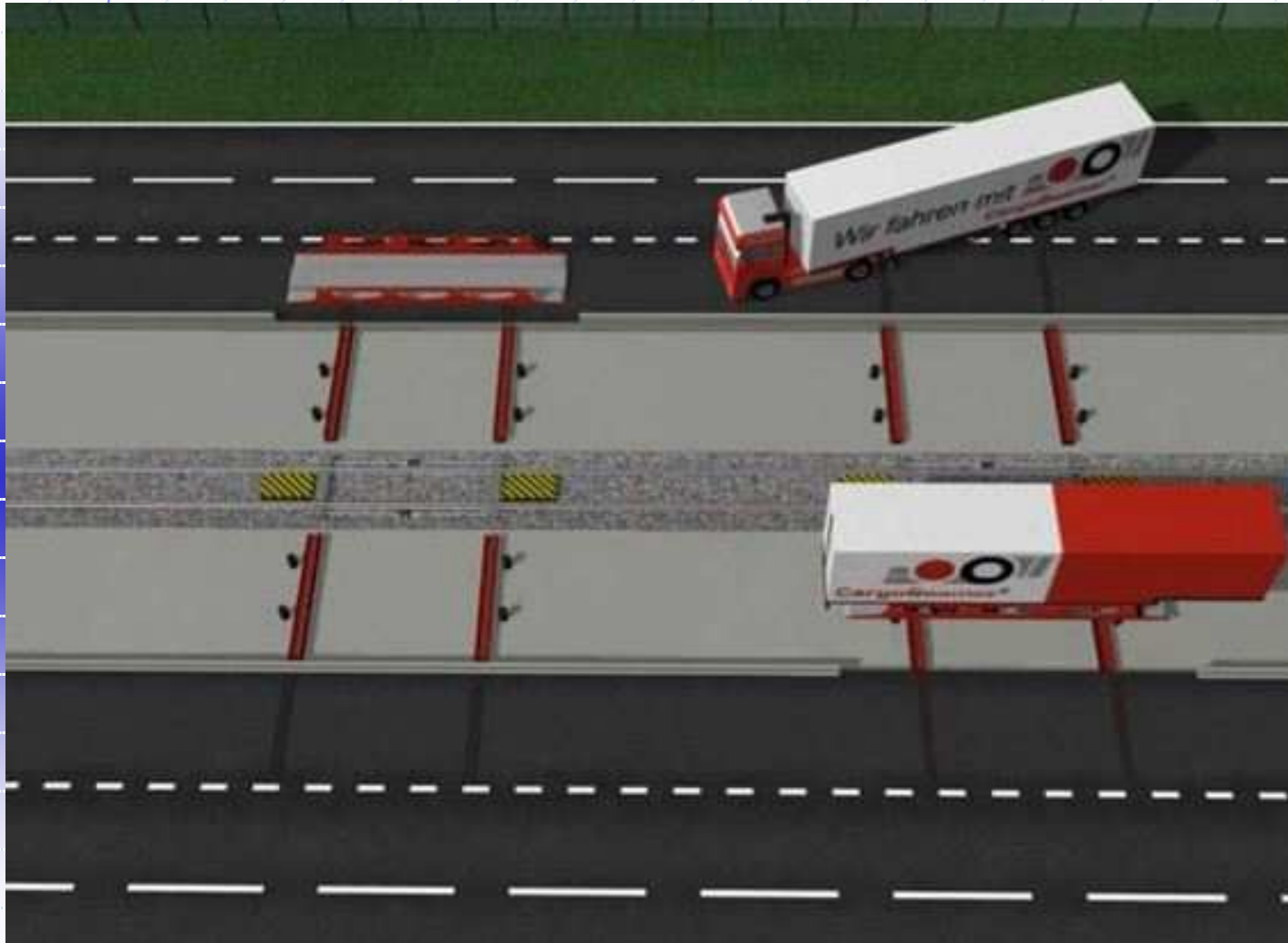

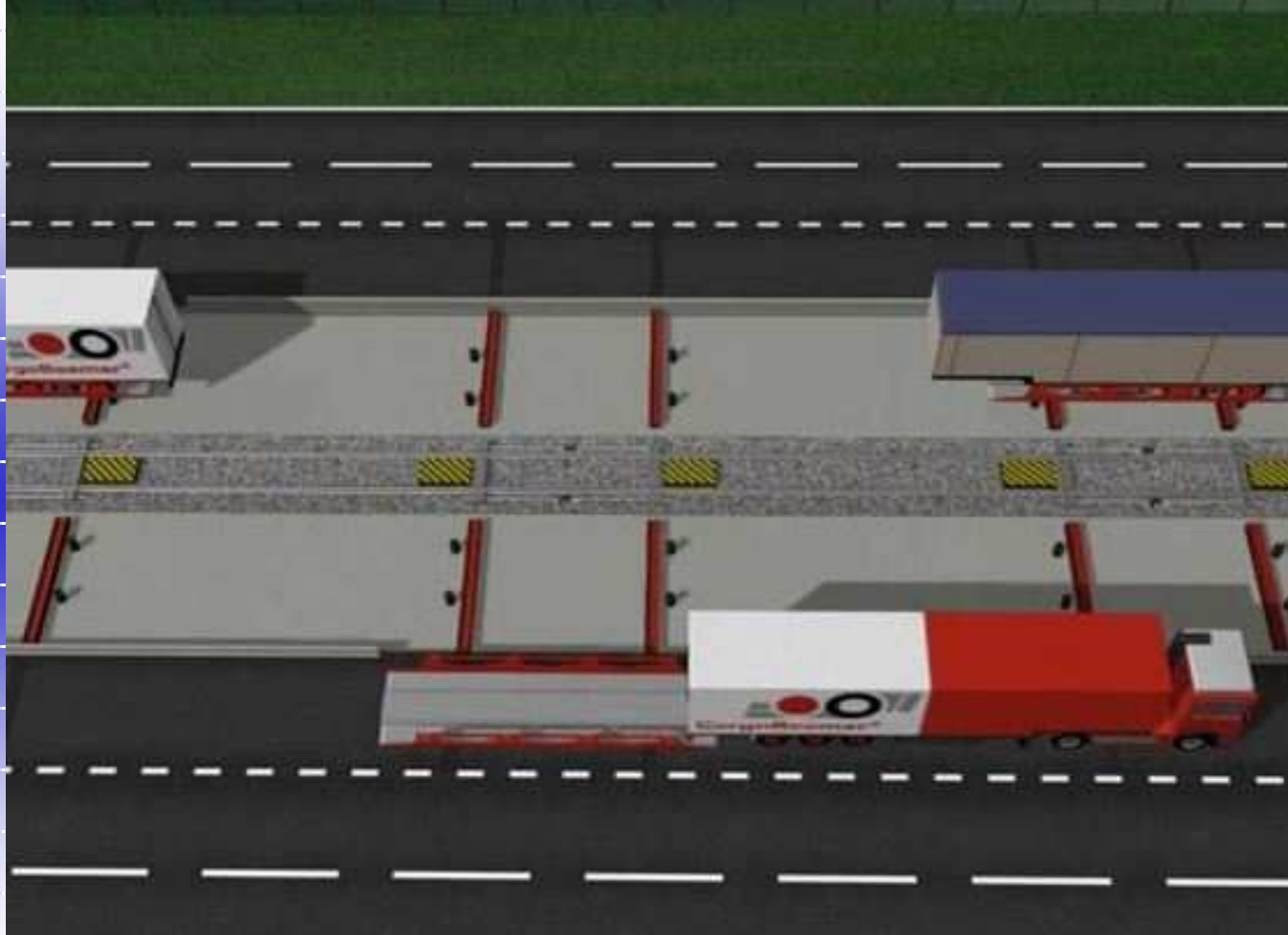





Příjezd k terminálu

http://www.cargobeamer.de/animationen/cargo_animation_1.html

Současné naložení a složení vlaku

http://www.cargobeamer.de/animationen/cargo_animation_2.html

Překládka mezi vlaky (např. s různým rozchodem)

http://www.cargobeamer.de/animationen/cargo_animation_3.html

Poklepat na adresu odkazu.